

SZG 0,9X6,5 VDE - Wkrętak

1205134

<https://www.phoenixcontact.com/pl/produkty/1205134>



Dane zawarte w tym dokumencie PDF zostały wygenerowane z naszego katalogu online. Kompletne dane znajdują się w dokumentacji użytkownika. Obowiązują ogólne warunki użytkowania dla materiałów pobieranych.



Wkrętak, płaski, stopniowany, do śrub w puszkach kontrolnych, rozmiar: 0,9×6,5×175 mm, rękojeść 2-komp. z zabezp. przed zsuwaniem się

Korzyści

- Wkrętak nadający się optymalnie do śrub gniazda pomiarowego
- Do prac na częściach lub w pobliżu przewodzących części pod napięciem do 1000 V napięcia przemiennego lub 1500 V napięcia stałego
- Narzędzia te posiadają dwukomponentowe ergonomiczne, bezpieczne uchwyty
- Atest VDE, dla maksymalnego bezpieczeństwa

Dane handlowe

Numer artykułu	1205134
Jednostka opakowania	10 Szt.
Minimalne zamówienie	1 Szt.
Klucz sprzedaży	BH3144
Klucz produktu	BH3144
GTIN	4017918019143
Waga jednej sztuki (z opakowaniem)	143,75 g
Waga jednej sztuki (bez opakowania)	147,97 g
Numer taryfy celnej	82054000
Kraj pochodzenia	CZ

SZG 0,9X6,5 VDE - Wkrętak

1205134

<https://www.phoenixcontact.com/pl/produkty/1205134>



Dane techniczne

Wskazówki

Environmental Product Compliance

California Proposition 65

Informacje na temat California Prop. 65 można znaleźć w deklaracji producenta w zakładce „Do pobrania”

Właściwości produktu

Typ produktu

Narzędzie do wkręcania

Konstrukcja

płaski

Dane przyłączeniowe

Końcówka

Śruby z gniazdami pomiarowymi

Wymiary

Rysunek wymiarowy

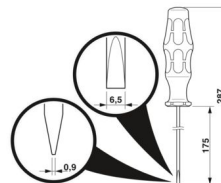

Szerokość

40 mm

szerokość ostrza

6,5 mm

wysokość ostrza

175 mm

Długość

287 mm

Rozwartość klucza

0 mm

Rozmiar klucza do montażu

0 mm

Grubość ostrza

0,9 mm

Dane materiału

Materiał

stopowa stal narzędziowa

Normy i przepisy

Badania

IEC 60900:2004

SZG 0,9X6,5 VDE - Wkrętak

1205134

<https://www.phoenixcontact.com/pl/produkty/1205134>



Rysunki

Rysunek wymiarowy

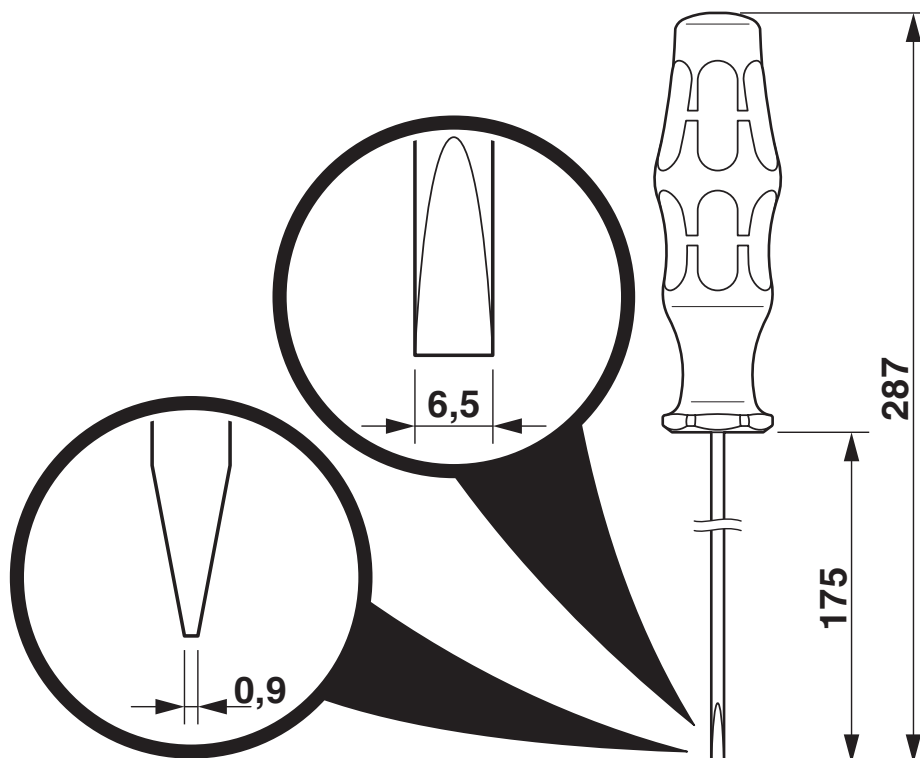

SZG 0,9X6,5 VDE - Wkrętak

1205134

<https://www.phoenixcontact.com/pl/produkty/1205134>

Rysunek schematyczny

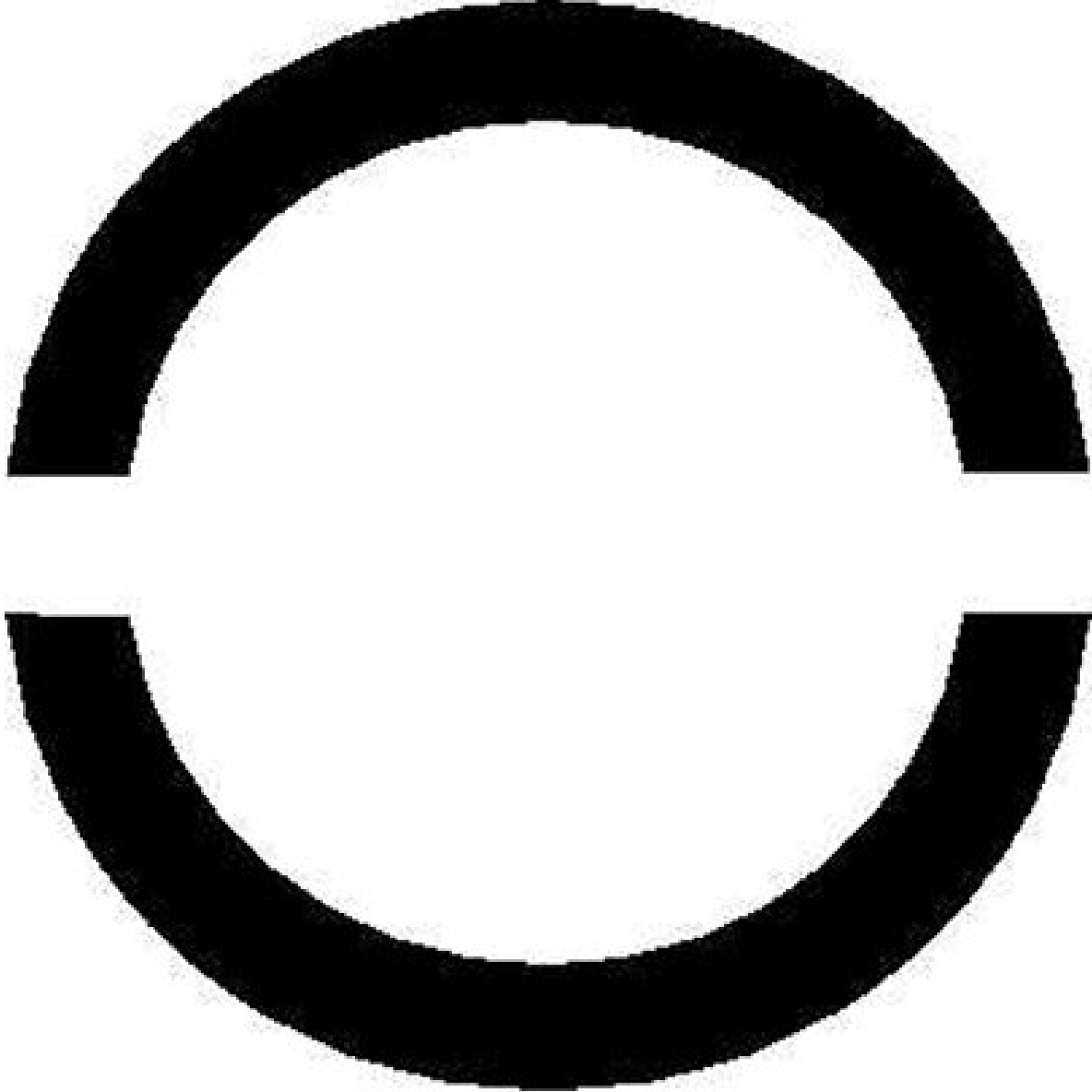

SZG 0,9X6,5 VDE - Wkrętak



1205134

<https://www.phoenixcontact.com/pl/produkty/1205134>

Dopuszczenia

📄 To download certificates, visit the product detail page: <https://www.phoenixcontact.com/pl/produkty/1205134>



EAC

ID dopuszczenia: RU x-DE.xx08.B.02974



VDE Zeichengenehmigung

ID dopuszczenia: 086858



EAC

ID dopuszczenia: 7500525.13.12.00701

SZG 0,9X6,5 VDE - Wkrętak

1205134

<https://www.phoenixcontact.com/pl/produkty/1205134>



Klasyfikacje

ECLASS

ECLASS-13.0	21040407
ECLASS-15.0	21040407

ETIM

ETIM 10.0	EC000158
-----------	----------

UNSPSC

UNSPSC 21.0	27111700
-------------	----------

SZG 0,9X6,5 VDE - Wkrętak

1205134

<https://www.phoenixcontact.com/pl/produkty/1205134>



Environmental product compliance

EU RoHS

Spełnia wymagania dyrektywy RoHS	Nie dotyczy, nie jest to sprzęt elektryczny ani elektroniczny
----------------------------------	---

EU REACH SVHC

Informacja o substancji z listy kandydackiej REACH (nr CAS)	Brak substancji o stężeniu masowym powyżej 0,1%
---	---

EF3.1 Zmiana klimatu

CO2e kg	1,178 kg CO2e
---------	---------------

Phoenix Contact 2026 © - Wszelkie prawa zastrzeżone
<https://www.phoenixcontact.com>

PHOENIX CONTACT Sp. z o.o.
ul. Bierutowska 57-59, Budynek nr 3/A
51-317 Wrocław
71/ 39 80 410
pxcpl@phoenixcontact.pl