

# HC-D15-SL-PLBK - Pałak obudowy



1414667

<https://www.phoenixcontact.com/pl/produkty/1414667>

Dane zawarte w tym dokumencie PDF zostały wygenerowane z naszego katalogu online. Kompletne dane znajdują się w dokumentacji użytkownika. Obowiązują ogólne warunki użytkowania dla materiałów pobieranych.

Zapasowy wspornik wzdłużny, plastikowy, do obudów HC-EVO-D15....BK i HC-STA-D15....AL



## Dane handlowe

Numer artykułu	1414667
Jednostka opakowania	10 Szt.
Minimalne zamówienie	10 Szt.
Klucz sprzedaży	BF7APZ
Klucz produktu	AF7APZ
GTIN	4055626031187
Waga jednej sztuki (z opakowaniem)	11,18 g
Waga jednej sztuki (bez opakowania)	11,18 g
Numer taryfy celnej	39269097
Kraj pochodzenia	PL

# HC-D15-SL-PLBK - Pałak obudowy



1414667

<https://www.phoenixcontact.com/pl/produkty/1414667>

## Dane techniczne

### Właściwości produktu

Typ produktu	Pałak obudowy
Konstrukcja	D15

### Dane materiału

Materiał	PA
materiał pałaka ryglującego	PA

### Warunki środowiskowe i żywotność

#### Warunki otoczenia

Temperatura otoczenia (praca)	-40 °C ... 125 °C
-------------------------------	-------------------

### Montaż

Informacja montażu	Do obudowy HC-EVO-D15...BK
--------------------	----------------------------

# HC-D15-SL-PLBK - Pałak obudowy

1414667

<https://www.phoenixcontact.com/pl/produkty/1414667>



## Rysunki

Rysunek wymiarowy

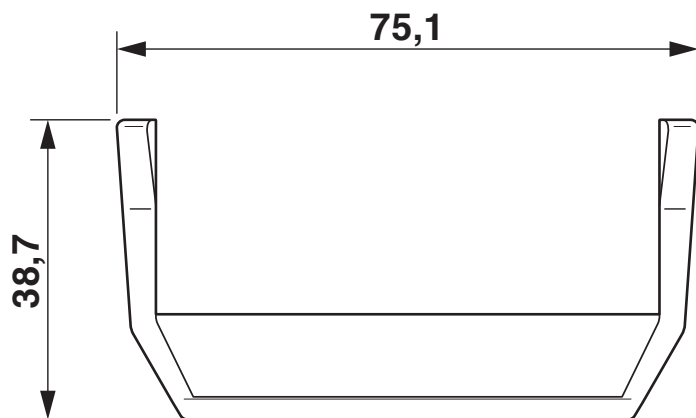

Rysunek wymiarowy

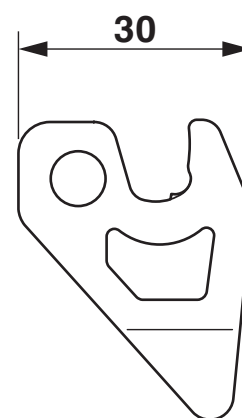

# HC-D15-SL-PLBK - Pałak obudowy



1414667

<https://www.phoenixcontact.com/pl/produkty/1414667>

## Dopuszczenia

🔗 To download certificates, visit the product detail page: <https://www.phoenixcontact.com/pl/produkty/1414667>



**EAC**

ID dopuszczenia: RU C-DE.AI30.B.01102

# HC-D15-SL-PLBK - Pałak obudowy



1414667

<https://www.phoenixcontact.com/pl/produkty/1414667>

## Klasyfikacje

### ECLASS

ECLASS-13.0	27440192
ECLASS-15.0	27440192

### ETIM

ETIM 10.0	EC002943
-----------	----------

### UNSPSC

UNSPSC 21.0	39121400
-------------	----------

# HC-D15-SL-PLBK - Pałak obudowy



1414667

<https://www.phoenixcontact.com/pl/produkty/1414667>

## Environmental product compliance

### EU RoHS

Spełnia wymagania dyrektywy RoHS	Tak, Brak zwolnień/wyłączeń
----------------------------------	-----------------------------

### China RoHS

Environment friendly use period (EFUP)	EFUP-E
	Brak substancji niebezpiecznych powyżej wartości granicznych

### EU REACH SVHC

Informacja o substancji z listy kandydackiej REACH (nr CAS)	Brak substancji o stężeniu masowym powyżej 0,1%
---	---

Phoenix Contact 2026 © - Wszelkie prawa zastrzeżone

<https://www.phoenixcontact.com>

PHOENIX CONTACT Sp. z o.o.

ul. Bierutowska 57-59, Budynek nr 3/A

51-317 Wrocław

71/ 39 80 410

[pxcpl@phoenixcontact.pl](mailto:pxcpl@phoenixcontact.pl)