

Setting up procedure and head mounting / Mise en œuvre et montage tête  
Процедура настройки и монтажа головной части  
Орнату процедурасы және басты орналастыру

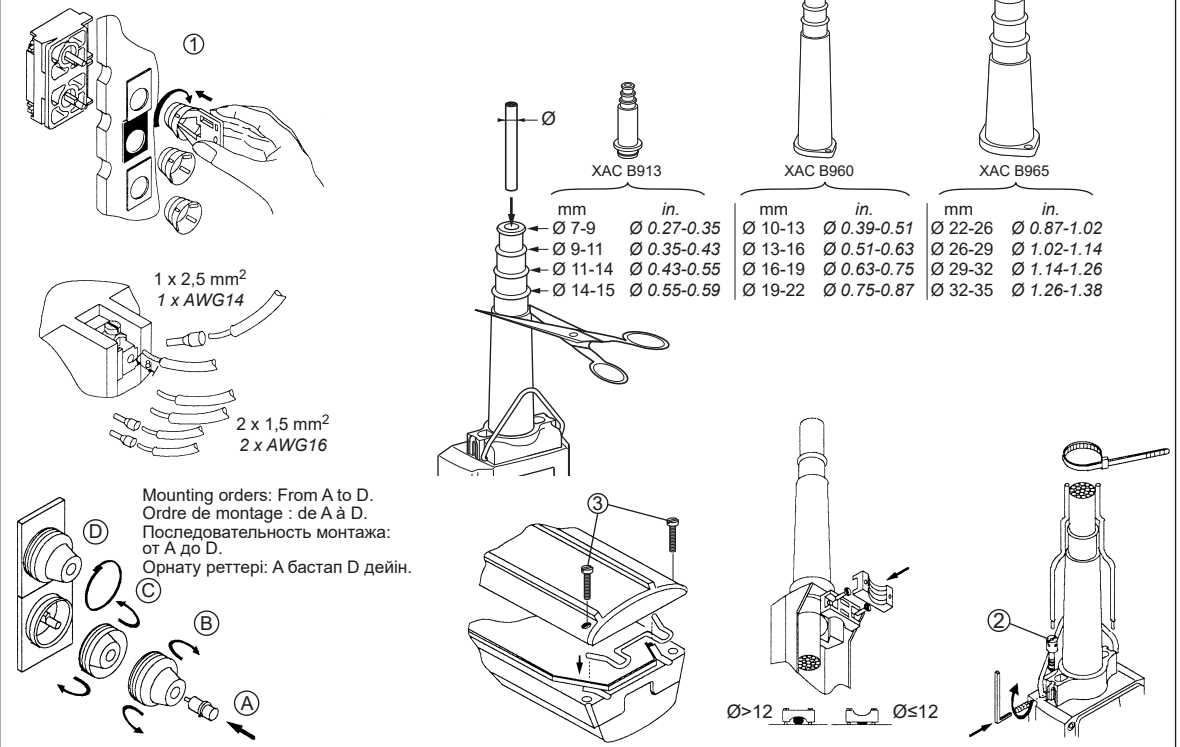

**(en)** Users should assess the risks of the pendant controls being actuated accidentally, for example by a swinging pendant striking a protruding object or by someone leaning against the pendant. Where this can result in unintended movement of the machine that could cause damage or personal injury, measures should be adopted to reduce the possibility of accidental actuation (e.g. : selection of a pendant using fully shrouded pushbuttons type XAC M; use of an enabling device so that two deliberate actions are required before the machine will move; restraining the pendant so that it will not swing excessively; siting the pendant away from obstructions). More than one measure can be necessary if the risk is high.

**(fr)** Les utilisateurs doivent prévenir le risque d'actionnement involontaire de la boîte pendante, pouvant être provoqué, à titre d'exemple, par le balancement entraînant un choc de la boîte contre un objet ou par une personne s'appuyant par inadvertance sur l'organe de commande. Dans le cas où le mouvement intempestif de la machine risquerait d'entraîner des dommages matériels et/ou corporels, des mesures préventives doivent être mises en place pour réduire les risques de manœuvres involontaires (ex : choix d'une boîte avec boutons encastrés type XAC M ; ajout d'un système d'assentiment imposant 2 actions volontaires avant démarrage de la machine ; longueur de câble limitée pour réduire le balancement excessif de la boîte ; placement de la boîte dans un emplacement dégagé ; etc...). Un nombre plus important de mesure peut-être nécessaire si le risque d'actionnement involontaire est élevé.

**(ru)** Пользователи должны учитывать риск непреднамеренного приведения в действие подвесных пультов управления, например во время движения при столкновении с выступающими предметами или в результате прислонения человека к пульту. Если в результате этого возможно непреднамеренное приведение в движение машинного оборудования с угрозой повреждения имущества или травмирования людей, нужно предпринять меры для сокращения возможности случайного приведения пульта управления в действие (например, путем использования подвесного пульта управления с полностью закрытыми нажимными кнопками типа XCA M; путем использования включающего устройства, так чтобы для приведения машинного оборудования в движение требовалось два преднамеренных действия; путем ограничения свободного хода подвесного пульта управления для недопущения его чрезмерного раскачивания; путем устранения препятствий на пути движения подвесного пульта. При высокой степени риска может потребоваться внедрение нескольких мер предосторожности.

**(kk)** Пайдаланушылар аспалы басқару элементтерінің кенет іске қосылуының тәуекелін, мысалы, шайқалып тұрған аспаның шығып тұрған нысанды соғуы немесе біреудің аспаға сүйенуін есепке алуы тиіс. Бұл зақымдалу немесе жеке жарақатты тудыратын машинаның күтпеген жылжуына әкелуі мүмкін, сондықтан кенет іске қосылу мүмкіндігін азайту шаралары қолданылуы тиіс (мыс.: толығымен қорғалған XAC M түріндегі түймешіктерді пайдалану; аспанды тандау; машина қозғалуынан бұрын екі толық әрекетті қажет ететін іске қосу құралын пайдалану; аспа шамадан тыс шайқалмайтынды, оны шектеу; аспанды кедергілерден тыс орналастыру). Тәуекел жоғары болса, бірнеше шараны қолдану қажет болуы мүмкін.

**With emergency stop trigger action and mechanical latching pushbuttons / Avec boutons coup de poing d'arrêt d'urgence à verrouillage brusque et à accrochage mécanique**  
**С функцией включения аварийного останова и механическими самоблокирующимися нажимными кнопками**  
**Апаттық тоқтатуды іске қосу әрекеті және механикалық қысу түймешіктері бар**

Conform to standards:  
 Conformes aux normes :  
 Соответствие стандартам:  
 Келесі стандарттарға сәйкес келеді:

- EN/IEC 60204-32
- Directive Machines 98/37/CE
- EN/ISO 13850: 2006
- EN/IEC 60947-5-5
- Machinery directive 98/37/EC
- Директива по машинному оборудованию 98/37/EC
- 98/37/EC машиналар туралы директивасы

(1) With pushbutton released  
 Avec coup de poing déverrouillé  
 С отпущенной нажимной кнопкой  
 Түймешік босатылған күйде

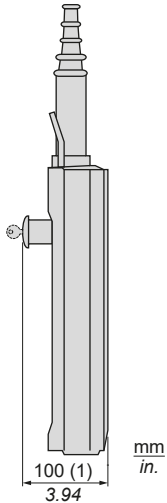

**With mushroom head switching off mechanical latching pushbuttons / Avec boutons coup de poing de coupure d'urgence à accrochage mécanique**  
**С механическими самоблокирующимися нажимными кнопками выключения с грибовидной головкой**  
**Механикалық қысу түймешіктерін шығыңқы баспен өшіру**

Conform to standards:  
 Conformes aux normes :  
 Соответствие стандартам:  
 Келесі стандарттарға сәйкес келеді:

- EN/IEC 60947-5-5

(1) With pushbutton released  
 Avec coup de poing déverrouillé  
 С отпущенной нажимной кнопкой  
 Түймешік босатылған күйде

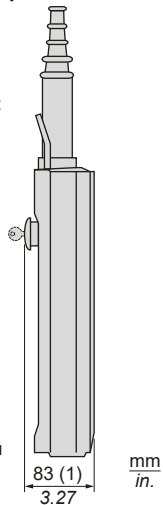

For any questions, please consult your Regional Sales Office.  
 Pour toute question, veuillez consulter votre revendeur local.  
 По всем вопросам обращайтесь в свой региональный центр по продажам.  
 Кез келген сұрақтарыңыз туындаса, Жергілікті сату кеңсесімен хабарласыңыз.

**Mounting with components ZA2 B in front of enclosure**  
**Montage d'accessoires ZA2 B en position frontale**  
**Монтаж с компонентами ZA2 B перед корпусом**  
**Корпустың алдында ZA2 B құрамдастарымен орнату**

Mounting orders: From A to F.  
 Ordre de montage : de A à F.  
 Последовательность монтажа: от А до F.  
 Орнату реттері: А бастап F дейін.

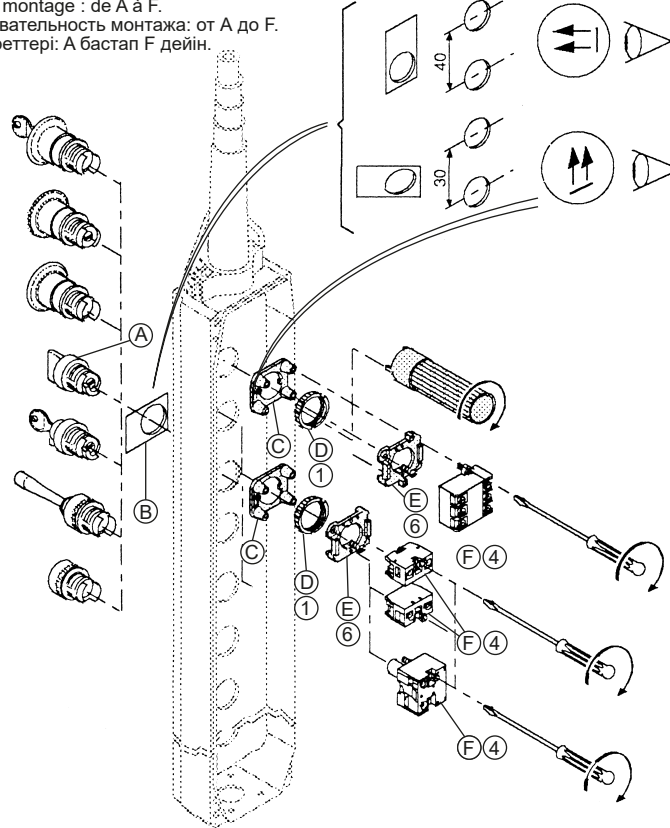

**Mounting with components ZA2 B in base of enclosure**  
**Montage d'accessoires ZA2 B en bout de boîte**  
**Монтаж с компонентами ZA2 B в основании корпуса**  
**Корпустың негізінде ZA2 B құрамдастарымен орнату**

Mounting orders: From A to D. / Ordre de montage : de A à D.  
 Последовательность монтажа: от А до D. / Орнату реттері: А бастап D дейін.

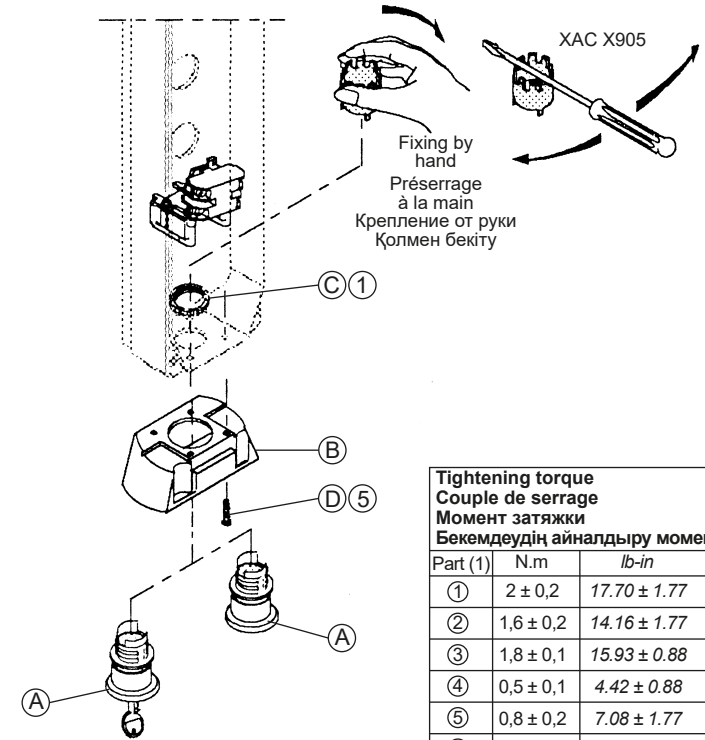

Tightening torque Couple de serrage Момент затяжки Бекемдеудің айналдыру моменті		
Part (1)	N.m	lb-in
①	2 ± 0,2	17.70 ± 1.77
②	1,6 ± 0,2	14.16 ± 1.77
③	1,8 ± 0,1	15.93 ± 0.88
④	0,5 ± 0,1	4.42 ± 0.88
⑤	0,8 ± 0,2	7.08 ± 1.77
⑥	1,6 ± 0,1	14.16 ± 0.88

(1) Repère / Деталь / Бөлшек

## ⚠️ ⚠️ DANGER

### HAZARD OF ELECTRIC SHOCK, BURN OR EXPLOSION

- Turn off all power before working on this equipment.
- Do not connect more than one phase to the contact terminals.
- Installation, use and maintenance of electrical devices must be performed by qualified personnel.

**Failure to follow these instructions will result in death or serious injury.**

## ⚠️ ⚠️ DANGER

### RISQUE DE CHOC ELECTRIQUE, DE BRULURE OU D' EXPLOSION

- Coupez l'alimentation avant de travailler sur cet appareil.
- Ne reliez pas plus d'une phase sur les blocs contacts.
- Seul un personnel qualifié doit effectuer l'installation, l'utilisation, l'entretien et la maintenance du matériel électrique.

**Le non-respect de ces instructions provoquera la mort ou des blessures graves.**

## ⚠️ ⚠️ ОПАСНОСТЬ

### ОПАСНОСТЬ ПОРАЖЕНИЯ ЭЛЕКТРИЧЕСКИМ ТОКОМ, ОЖОГОВ ИЛИ ВЗРЫВА

- До начала работ с этим оборудованием выключите все электропитание.
- Не подключайте более одной фазы к клеммам.
- Установку, эксплуатацию и техническое обслуживание электрических устройств должны выполняться квалифицированным персоналом.

**Несоблюдение этих инструкций приведет к смертельному исходу или серьезной травме.**

## ⚠️ ⚠️ ҚАУІПТІ

### ЭЛЕКТР ТОҒЫНЫҢ СОҒУЫ, КҮЙДІРУ НЕ ЖАРЫЛУ ҚАУПІ

- Бұл жабдықпен жұмыс істеуден бұрын барлық қуатты өшіріңіз.
- Байланыс түйіспелеріне бір фазадан артық жалғамаңыз.
- Электр құрылғыларын орнату, пайдалану және техникалық қызмет көрсету білікті мамандар тарапынан орындалуы тиіс.

**Бұл нұсқауларды орындамай өлімге немесе ауыр жарақатқа әкеледі.**

Setting up procedure and head mounting / Mise en œuvre et montage tête  
 Процедура настройки и монтажа головной части  
 Орнату процедурасы және басты орналастыру

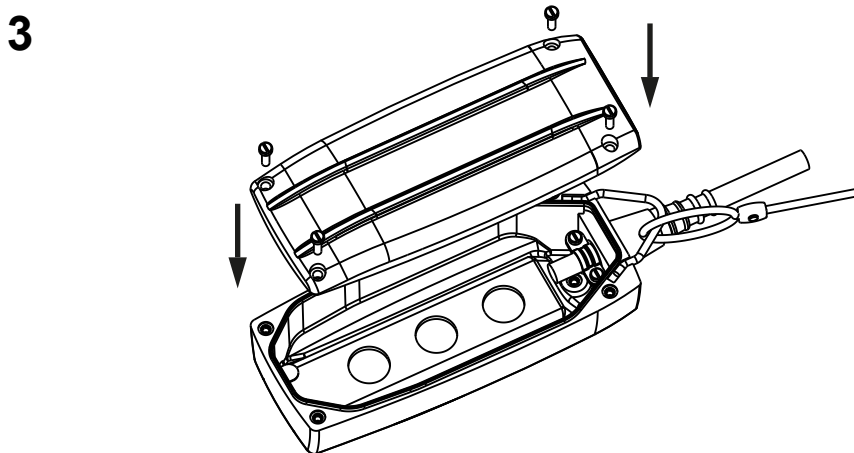
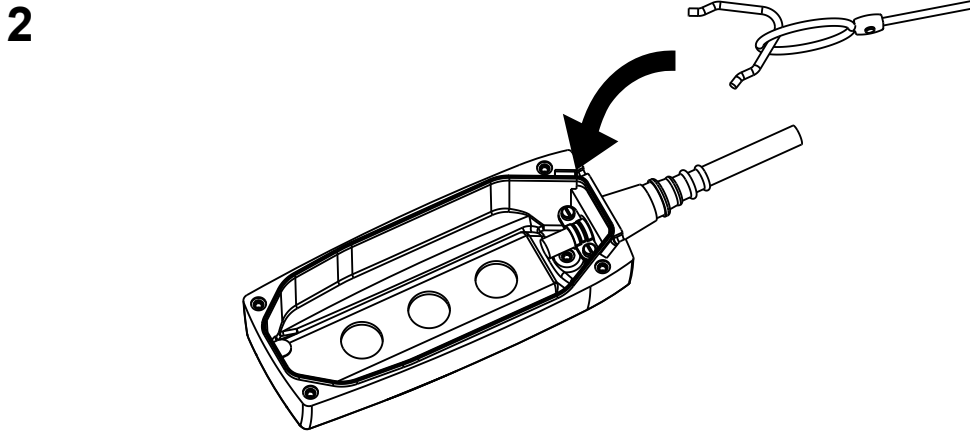
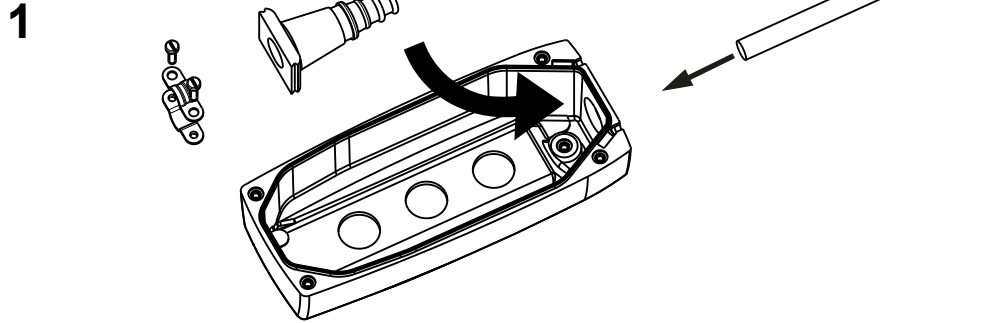

List of Small Hoist products / Liste des produits Small Hoist  
 Список изделий Малых подъемных механизмов  
 Шағын көтергіш Өнімдерінің тізімі

XACB020	XACB2291
XACB030	XACB2..SEW
XACB30L006	XACB3191
XACB039	XACB3195
XACB1424323	XACB3195L006
XACB1424324	XACB3201
XACB219	XACB3205
XACB2191	XACB3291
XACB220	XACB3295
XACB2201	XACB3295L006
XACB229	XACB433421

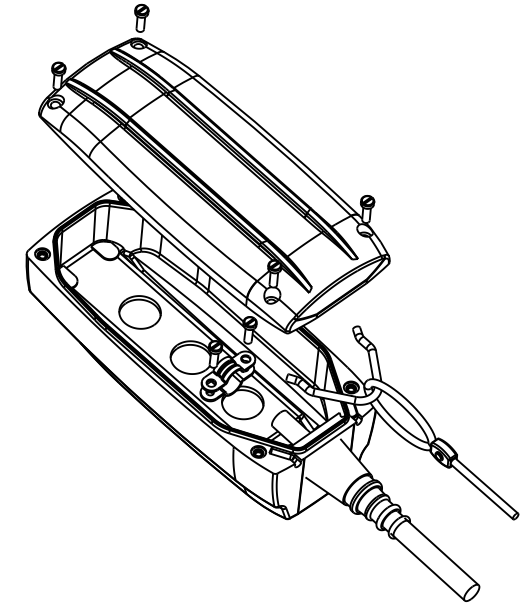

**Authorized supplier in republic of Khazakstan / Қазақстан Республикасында ресми жеткізуші:**

ЖШС «Шнейдер Электрик»  
 Мекен-жайы: Қазақстан Республикасы, Алматы қ., Достық даң.,  
 «Кен Дала» Бизнес Орталығы, 5-ші қабат.  
 Тел.: +7 (727) 357 23 57 Факс.: +7(727) 357 24 39

**Authorized supplier in Russia federation / Уполномоченный поставщик в РФ:**

АО «Шнейдер Электрик»  
 Адрес: 127018, Россия, г. Москва, ул. Двинцев, д.12, корп.1  
 Тел. +7 (495) 777 99 90 Факс +7 (495) 777 99 92

**Representative in United Kingdom**

Schneider Electric Limited  
 Stafford Park 5  
 Telford, TF3 3BL  
 United Kingdom

